

Unidade Corrediça Compacta de Precisão Série S8 Metal Work

UNIDADE CORREDIÇA COMPACTA DE PRECISÃO SÉRIE S8

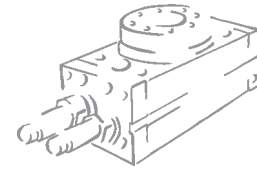

1

Há dois sistemas de deslizamento disponíveis:

- Tipo SB-B com rolamento de esferas em linha;
- Tipo S8-C com rolamento de esferas recirculantes.

As guias fixadas no corpo da unidade corrediça são em aço temperado e retificadas. Há encaixes no corpo da unidade S8-C para montagem de sensor retrátil. Há também Kit para montagem de parada mecânica regulável ou desaceleradores hidráulicos. Todas as unidades S8 vêm, também, com amortecimento pneumático fixo. Unidade de corrediça feitos com sistema Toss.

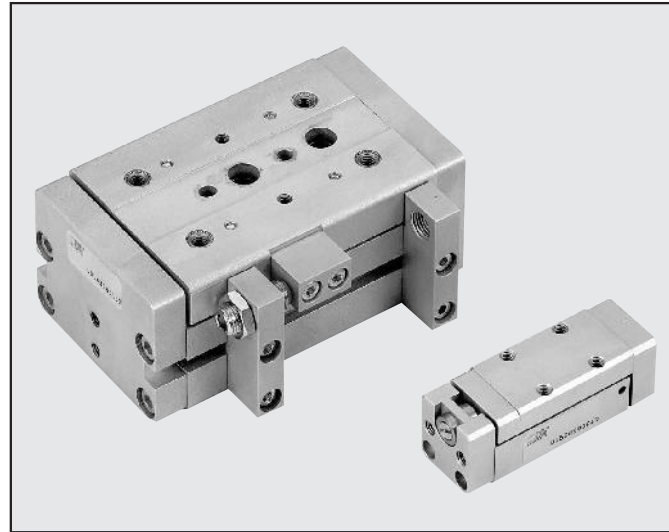

DADOS TÉCNICOS		S8-B	S8-C
Variação de pressão	bar		2-6
Variação de temperatura	°C		-10 a +70
Fluido		20µ ar filtrado não lubrificado. Lubrificação, se usada, deve ser contínua.	
Diâmetro	mm	8 - 10 - 16 - 20 - 25 - 32	10 - 16 - 20 - 25 - 32 - 40
Curso	mm	Ø 8; 10; 25; 50; 80; 100	10 a 40: 25; 50; 80; 100; 125; 160; 200
	mm	10 a 40: 10; 25; 80; 100; 125; 160; 200	
Tipo de guia		Rolamento de esferas em linha (barras de aço temperado, retificados)	Rolamento de esferas recirculantes (barras de aço temperado e retificados)
Conexão de ar		Ambos no placa frontal	
Versão		Dupla ação Com amortecimento pneumático fixo	Dupla ação Com amortecimento pneumático fixo Com 5 mm de parada mecânica regulável Com desacelerador hidráulico
Sensor de final de curso		Magnético, apenas sob encomenda	Com amortecimento pneumático e parada mecânica Magnético, tipo retrátil

COMPONENTES PARA SÉRIE S8-B

- ① CORPO: alumínio
- ② GUIAS: liga de aço alto Cr
- ③ TRILHO DAS ESFERAS EM LINHA: aço
- ④ PARTE MÓVEL: alumínio
- ⑤ PLACA FRONTAL: alumínio
- ⑥ HASTE: aço com cromo duro
- ⑦ MANCAL: Hostaform®
- ⑧ PISTÃO: NBR
- ⑨ PLACA COM CONEXÃO PARA AR: alumínio
- ⑩ O-RINGS: NBR
- ⑪ CONE AMORTECEDOR: OT 58

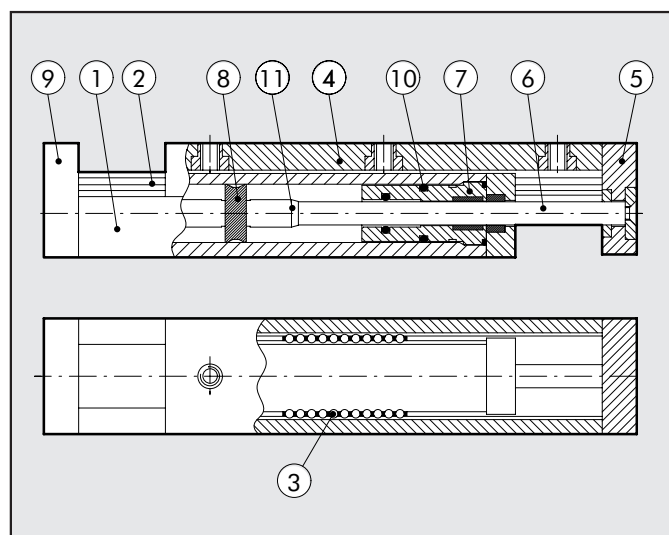

COMPONENTES PARA SÉRIE S8-C

- ① CORPO: alumínio
- ② GUIAS: liga de aço alto Cr
- ③ TRILHO DAS ESFERAS RECIRCULANTES: aço
- ④ PARTE MÓVEL: alumínio
- ⑤ PLACA FRONTAL: alumínio
- ⑥ HASTE: aço com cromo duro
- ⑦ MANCAL: Hostaform®
- ⑧ ÊMBOLO: NBR
- ⑨ PLACA COM CONEXÃO PARA AR: alumínio
- ⑩ O-RINGS: NBR
- ⑪ CONE AMORTECEDOR: OT 58
- ⑫ ÍMÃ: Plastroferrite

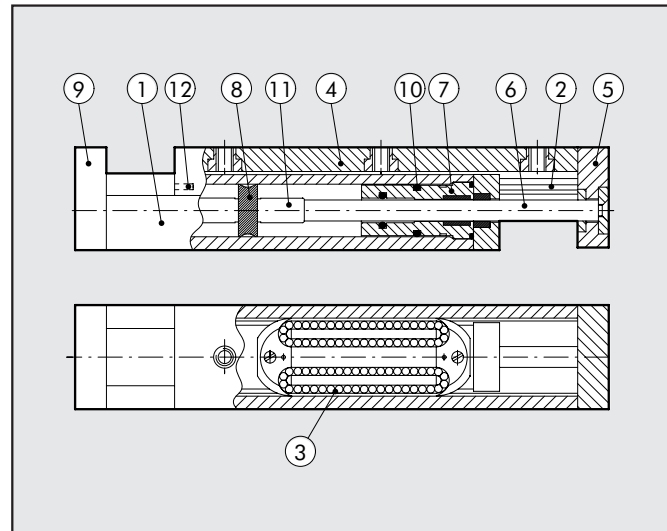

UNIDADE CORREDIÇA COMPACTA DE PRECISÃO SÉRIE S8-B

- ① Conexão pneumática para abertura
- ② Conexão pneumática para fechamento
- ③ Guia com sistema de esferas

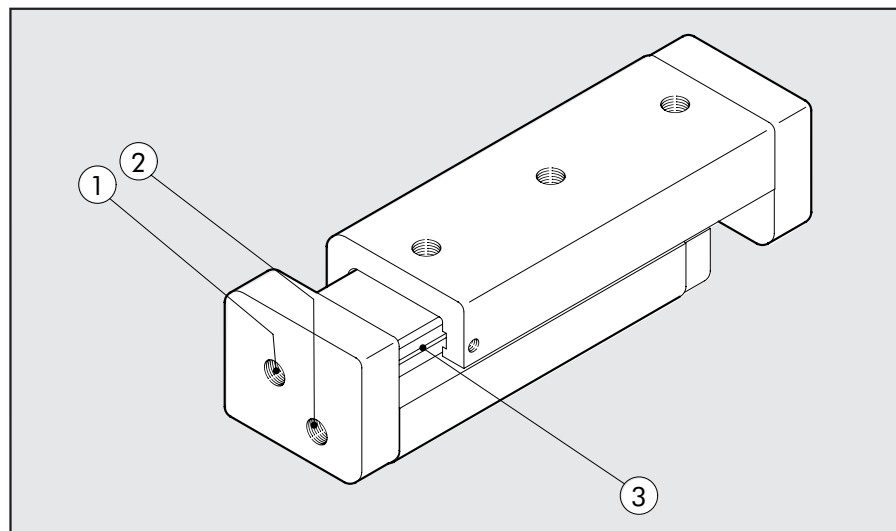

UNIDADE CORREDIÇA COMPACTA DE PRECISÃO SÉRIE S8-C

- ① Conexão pneumática para abertura
- ② Conexão pneumática para fechamento
- ③ Tampa do encaixe
- ④ Sensor retrátil

Código
W0950000160
W0950028184
W0950025390
W0950029394

- ⑤ Desacelerador hidráulico
- ⑥ Parada mecânica
- ⑦ Canal do sensor
- ⑧ Ponto de lubrificação para sistema de esferas recirculantes.
- ⑨ Guia sistema de esferas
- ⑩ Ímã
- ⑪ Suporte para desacelerador hidráulico/ parada mecânica
- ⑫ Tope para desacelerador hidráulico / parada mecânica

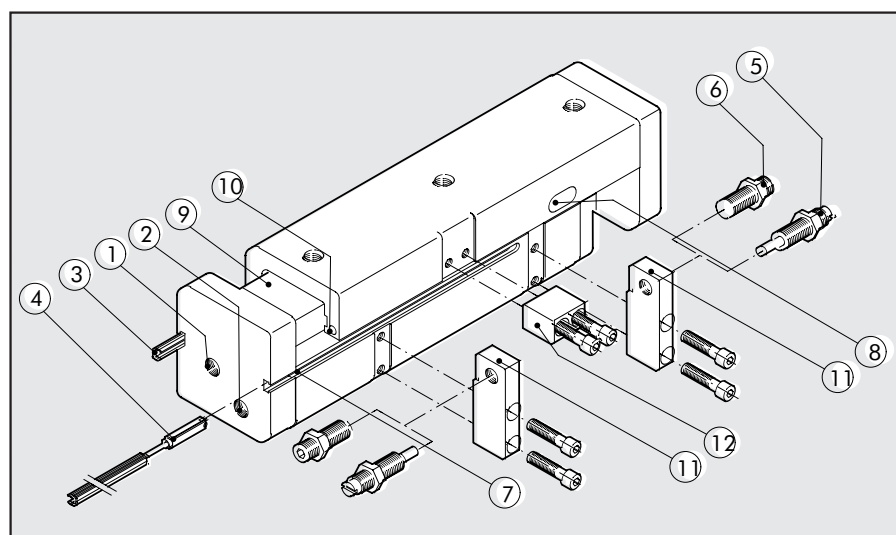

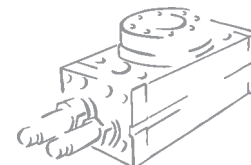

CÁLCULOS PARA UNIDADE CORREDIÇA COMPACTA DE PRECISÃO SÉRIE S8-B

1

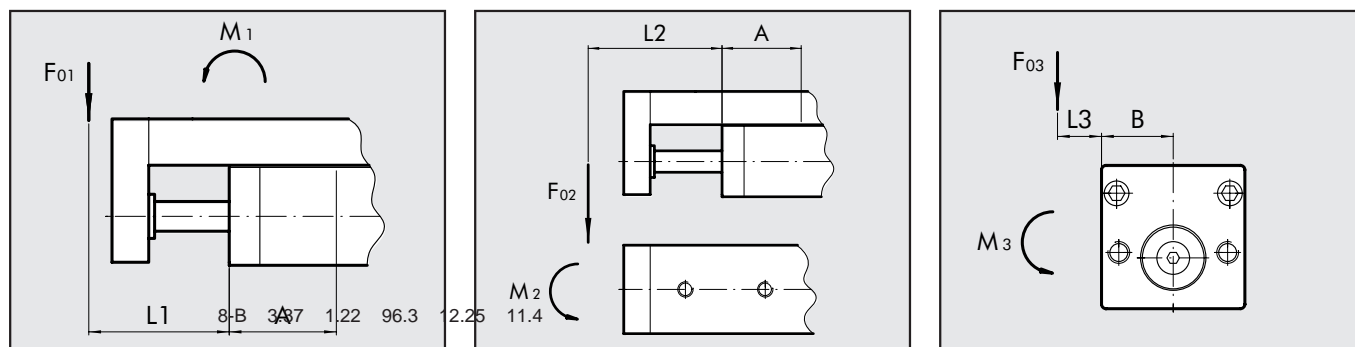

$$F_{01} (L_1 + A) \leq M_1$$

$$F_{02} (L_2 + A) \leq M_2$$

$$F_{03} (L_3 + B) \leq M_3$$

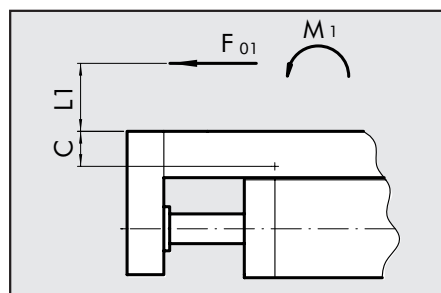

$$F_{01} (L_1 + C) \leq M_1$$

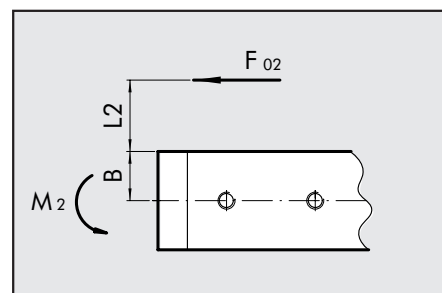

$$F_{02} (L_2 + B) \leq M_2$$

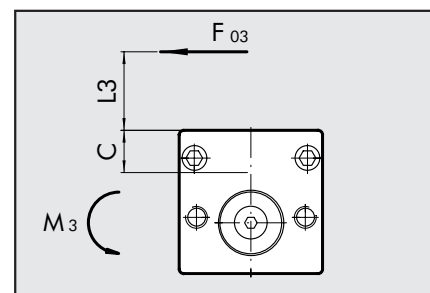

$$F_{03} (L_3 + C) \leq M_3$$

MOMENTO ADMISSÍVEL "M" PARA S' 8 - B

Ø	CURSO 10 mm					CURSO 25 mm					CURSO 50 mm					CURSO 80 mm				
	M1/M2 Nm	M3 Nm	A mm	B mm	C mm	M1/M2 Nm	M3 Nm	A mm	B mm	C mm	M1/M2 Nm	M3 Nm	A mm	B mm	C mm	M1/M2 Nm	M3 Nm	A mm	B mm	C mm
8-B	1.28	0.58	34.5	12.25	11.4	1.55	0.58	42	12.25	11.4	2.08	0.81	60.8	12.25	11.4	2.63	0.98	80	12.25	11.4
10-B	1.37	1.04	40.6	17.25	10.4	1.42	1.04	48.1	17.25	10.4	2.12	1.45	66.9	17.25	10.4	2.6	1.76	86.1	17.25	10.4
16-B	1.52	1.15	40.6	19.75	11.5	1.58	1.15	48.1	19.75	11.5	2.35	1.61	66.9	19.75	11.5	2.88	1.96	86.1	19.75	11.5
20-B	1.67	1.27	40.6	19.75	13.6	1.74	1.27	48.1	19.75	13.6	2.58	1.77	66.9	19.75	13.6	3.17	2.16	86.1	19.75	13.6
25-B	3.32	2.65	49.2	27.25	16	3.83	2.65	56.7	27.25	16	4.86	4.16	77	27.25	16	6.7	5.68	102.4	27.25	16
32-B	4.6	3.87	49.7	32.25	17.7	4.78	4.56	57.2	32.25	17.7	6.36	5.88	75.8	32.25	17.7	9.31	8.48	103.2	32.25	17.7
40-B	5.06	4.42	49.2	34.75	20.8	5.26	5.17	57.2	34.75	20.8	7	6.67	75.8	34.75	20.8	10.24	9.59	103.2	34.75	20.8
CURSO 100 mm																				
Ø	M1/M2 Nm	M3 Nm	A mm	B mm	C mm	M1/M2 Nm	M3 Nm	A mm	B mm	C mm	M1/M2 Nm	M3 Nm	A mm	B mm	C mm	M1/M2 Nm	M3 Nm	A mm	B mm	C mm
8-B	3.37	1.22	96.3	12.25	11.4	-	-	-	-	-	-	-	-	-	-	-	-	-	-	-
10-B	3.23	2.18	98.4	17.25	10.4	3.93	2.18	121.2	17.25	10.4	5.22	2.18	151.3	17.25	10.4	6.13	2.18	178.1	17.25	10.4
16-B	3.59	2.42	98.4	19.75	11.5	4.37	2.42	121.2	19.75	11.5	5.8	2.42	151.3	19.75	11.5	6.81	2.42	178.1	19.75	11.5
20-B	3.95	2.67	98.4	19.75	13.6	4.8	2.67	121.2	19.75	13.6	6.38	2.67	151.3	19.75	13.6	7.5	2.67	178.1	19.75	13.6
25-B	8.07	6.82	120.2	27.25	16	13	6.82	140.5	27.25	16	11.38	6.82	168.4	27.25	16	13.71	6.82	201.4	27.25	16
32-B	10.84	9.75	119.4	32.25	17.7	13.07	9.75	141.2	32.25	17.7	14.78	9.75	164.9	32.25	17.7	18.48	9.75	200.4	32.25	17.7
40-B	11.92	11.04	119.4	34.75	20.8	14.38	11.04	141.2	34.75	20.8	16.26	11.04	164.9	34.75	20.8	20.32	11.04	200.4	34.75	20.8
CURSO 125 mm																				
Ø	M1/M2 Nm	M3 Nm	A mm	B mm	C mm	M1/M2 Nm	M3 Nm	A mm	B mm	C mm	M1/M2 Nm	M3 Nm	A mm	B mm	C mm	M1/M2 Nm	M3 Nm	A mm	B mm	C mm
8-B	-	-	-	-	-	-	-	-	-	-	-	-	-	-	-	-	-	-	-	-
10-B	3.93	2.18	121.2	17.25	10.4	5.22	2.18	151.3	17.25	10.4	6.13	2.18	178.1	17.25	10.4	6.13	2.18	178.1	17.25	10.4
16-B	4.37	2.42	121.2	19.75	11.5	5.8	2.42	151.3	19.75	11.5	6.81	2.42	178.1	19.75	11.5	6.81	2.42	178.1	19.75	11.5
20-B	4.8	2.67	121.2	19.75	13.6	6.38	2.67	151.3	19.75	13.6	7.5	2.67	178.1	19.75	13.6	7.5	2.67	178.1	19.75	13.6
25-B	13	6.82	140.5	27.25	16	11.38	6.82	168.4	27.25	16	13.71	6.82	201.4	27.25	16	13.71	6.82	201.4	27.25	16
32-B	13.07	9.75	141.2	32.25	17.7	14.78	9.75	164.9	32.25	17.7	18.48	9.75	200.4	32.25	17.7	18.48	9.75	200.4	32.25	17.7
40-B	14.38	11.04	141.2	34.75	20.8	16.26	11.04	164.9	34.75	20.8	20.32	11.04	200.4	34.75	20.8	20.32	11.04	200.4	34.75	20.8
CURSO 160 mm																				
Ø	M1/M2 Nm	M3 Nm	A mm	B mm	C mm	M1/M2 Nm	M3 Nm	A mm	B mm	C mm	M1/M2 Nm	M3 Nm	A mm	B mm	C mm	M1/M2 Nm	M3 Nm	A mm	B mm	C mm
8-B	-	-	-	-	-	-	-	-	-	-	-	-	-	-	-	-	-	-	-	-
10-B	5.22	2.18	151.3	17.25	10.4	6.13	2.18	178.1	17.25	10.4	6.13	2.18	178.1	17.25	10.4	6.13	2.18	178.1	17.25	10.4
16-B	5.8	2.42	151.3	19.75	11.5	6.81	2.42	178.1	19.75	11.5	7.5	2.42	178.1	19.75	11.5	7.5	2.42	178.1	19.75	11.5
20-B	6.38	2.67	151.3	19.75	13.6	7.5	2.67	178.1	19.75	13.6	7.5	2.67	178.1	19.75	13.6	7.5	2.67	178.1	19.75	13.6
25-B	11.38	6.82	168.4	27.25	16	13.71	6.82	201.4	27.25	16	13.71	6.82	201.4	27.25	16	13.71	6.82	201.4	27.25	16
32-B	14.78	9.75	164.9	32.25	17.7	18.48	9.75	200.4	32.25	17.7	18.48	9.75	200.4	32.25	17.7	18.48	9.75	200.4	32.25	17.7
40-B	16.26	11.04	164.9	34.75	20.8	20.32	11.04	200.4	34.75	20.8	20.32	11.04	200.4	34.75	20.8	20.32	11.04	200.4	34.75	20.8
CURSO 200 mm																				
Ø	M1/M2 Nm	M3 Nm	A mm	B mm	C mm	M1/M2 Nm	M3 Nm	A mm	B mm	C mm	M1/M2 Nm	M3 Nm	A mm	B mm	C mm	M1/M2 Nm	M3 Nm	A mm	B mm	C mm
8-B	-	-	-	-	-	-	-	-	-	-	-	-	-	-	-	-	-	-	-	-
10-B	6.13	2.18	178.1	17.25	10.4	6.13	2.18	178.1	17.25	10.4	6.13	2.18	178.1	17.25	10.4	6.13	2.18	178.1	17.25	10.4
16-B	6.81	2.42	178.1	19.75	11.5	7.5	2.42	178.1	19.75	11.5	7.5	2.42	178.1	19.75	11.5	7.5	2.42	178.1	19.75	11.5
20-B	7.5	2.67	178.1	19.75	13.6	7.5	2.67	178.1	19.75	13.6	7.5	2.67	178.1	19.75	13.6	7.5	2.67	178.1	19.75	13.6
25-B	13.71	6.82	201.4	27.25	16	13.71	6.82	201.4	27.25	16	13.71	6.82	201.4	27.25	16	13.71	6.82	201.4	27.25	16
32-B	18.48	9.75	200.4	32.25	17.7	18.48	9.75	200.4	32.25	17.7	18.48	9.75	200.4	32.25	17.7	18.48	9.75	200.4	32.25	17.7
40-B	20.32	11.04	200.4	34.75	20.8	20.32	11.04	200.4	34.75	20.8	20.32	11.04	200.4	34.75	20.8	20.32	11.04	200.4	34.75	20.8

EXEMPLO DE CÁLCULO

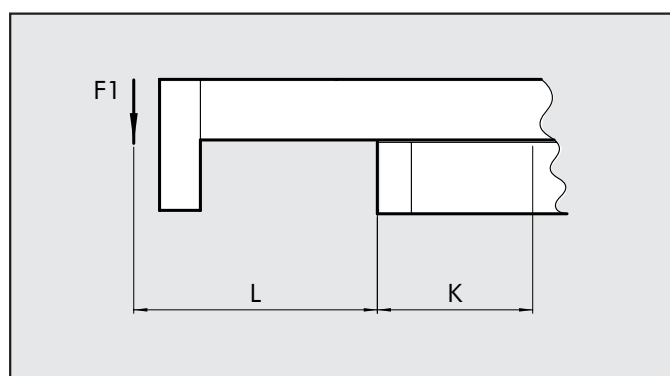

VALORES: Ø 25 curso 80 mm Tipo S8-B
 DISTÂNCIA $L_1 = 40 \text{ mm} = 0.04 \text{ m}$
 MOMENTO LONG $M_1 = 6.7 \text{ Nm}$
 FATOR DE CORREÇÃO $A = 102.4 \text{ mm} = 0.1024 \text{ m}$

$$\text{CÁLCULO: } F_1 \leq \frac{M_1}{L_1 + A} = \frac{6.7 \text{ Nm}}{0.04 + 0.1024} = 47 \text{ N}$$

CÁLCULOS PARA UNIDADE CORREDIÇA COMPACTA DE PRECISÃO SÉRIE S8-C

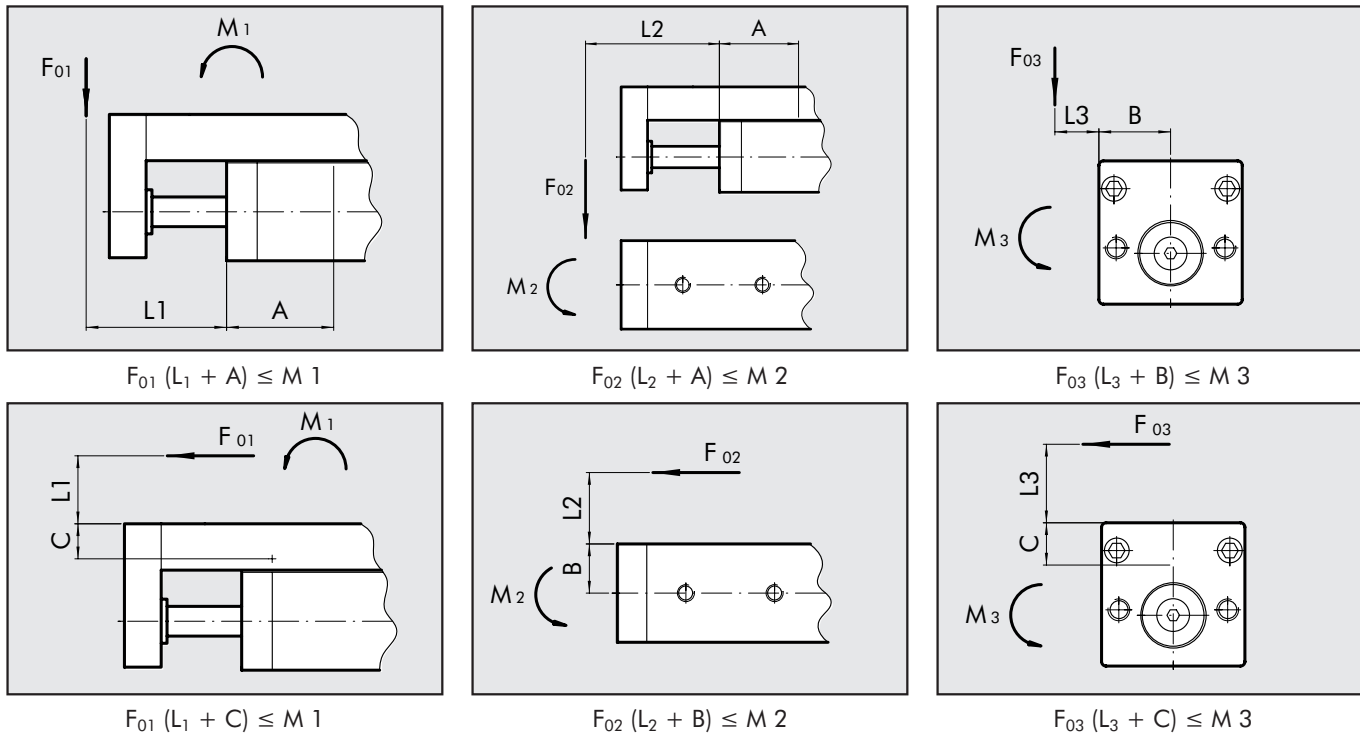

MOMENTO ADMISSÍVEL "M" PARA SB - C

Ø	CURSO 25 mm					CURSO 50 mm					CURSO 80 mm					CURSO 100 mm				
	M1/M2 Nm	M3 Nm	A mm	B mm	C mm	M1/M2 Nm	M3 Nm	A mm	B mm	C mm	M1/M2 Nm	M3 Nm	A mm	B mm	C mm	M1/M2 Nm	M3 Nm	A mm	B mm	C mm
10-B	2.6	1.03	58.5	17.25	12	2.9	1.35	66.5	17.25	12	2.7	1.23	64	17.25	12	3.7	1.85	76.5	17.25	12
16-B	2.9	1.15	59.5	19.75	12	3.2	1.5	66.5	19.75	12	3	1.37	64	19.75	12	4.1	2.06	76.5	19.75	12
20-B	3.2	1.27	59.5	19.75	15	3.5	1.65	66.5	19.75	15	3.3	1.51	64	19.75	15	4.5	2.26	76.5	19.75	15
25-B	4.4	2.65	68	27.25	18	6.5	4.24	84.5	27.25	18	6.8	4.77	87	27.25	18	8.2	6.1	97	27.25	18
32-B	7.8	4.56	84.5	32.25	21.8	7.8	4.56	84.5	32.25	21.8	8.3	5	87	32.25	21.8	10.3	6.83	97	32.25	21.8
40-B	8.6	5	89.5	34.75	21.8	8.6	5	89.5	34.75	21.8	9.2	5.5	92	34.75	21.8	11.3	7.5	102	34.75	21.8

Ø	STROKE 125 mm					STROKE 160 mm					STROKE 200 mm				
	M1/M2 Nm	M3 Nm	A mm	B mm	C mm	M1/M2 Nm	M3 Nm	A mm	B mm	C mm	M1/M2 Nm	M3 Nm	A mm	B mm	C mm
10-B	5	2.07	87.5	17.25	12	5.7	2.07	97.5	17.25	12	7.1	2.07	117.5	17.25	12
16-B	5.5	2.3	87	19.75	12	6.3	2.3	97	19.75	12	7.9	2.3	117	19.75	12
20-B	6	2.53	87	19.75	15	6.9	2.53	97	19.75	15	8.7	2.53	117	19.75	15
25-B	10	5.3	101.5	27.25	18	12.3	5.3	119	27.25	18	15.5	5.3	144	27.25	18
32-B	13.2	9.57	112	32.25	21.8	15.8	8.65	116	32.25	21.8	20.2	8.65	166	32.25	21.8

EXEMPLO DE CÁLCULO

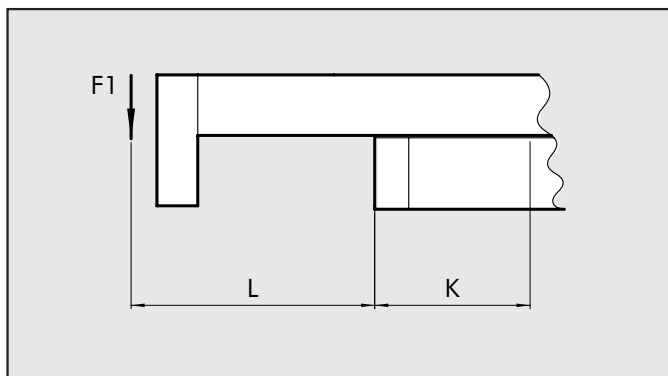

Valores: Ø32 corsa 50 mm
 DISTÂNCIA $L_1 = 20 \text{ mm} = 0.02 \text{ m}$
 MOMENTO LONG $M_1 = 7.8 \text{ Nm}$
 FATOR DE CORREÇÃO $A = 84.5 \text{ mm} = 0.0845 \text{ m}$

CÁLCULO: $F_1 \leq \frac{M_1}{L_1 + A} = \frac{7.8 \text{ Nm}}{0.02 + 0.0845} = 74.6 \text{ N}$

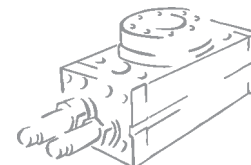

CÁLCULOS PARA UNIDADE CORREDIÇA COMPACTA DE PRECISÃO SÉRIE S8-B

1

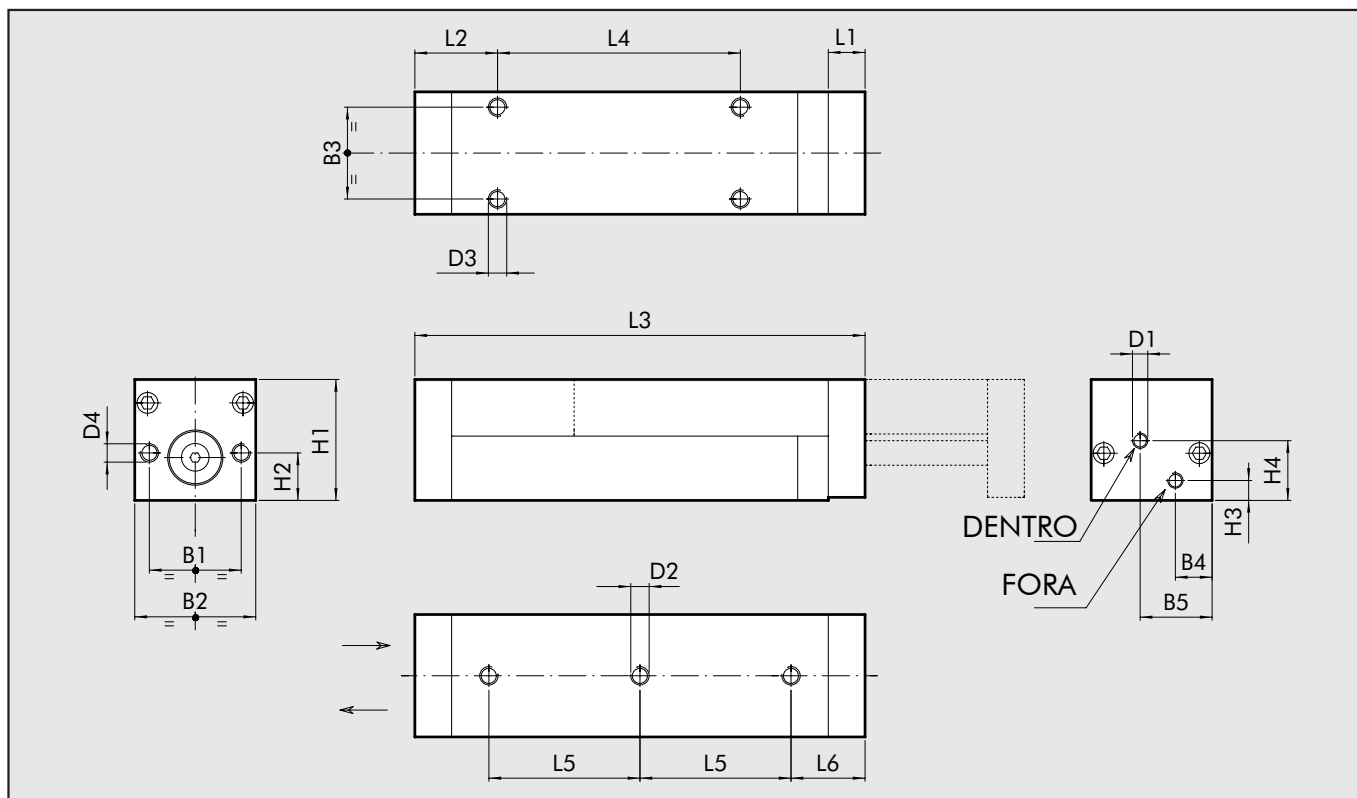

Diâmetro Ø (mm)	Diâmetro Êmb. Ø (mm)	B1 (mm)	B2 (mm)	B3 (mm)	B4 (mm)	B5 (mm)	D1	D2 Rosca/ profundid. (mm)	D3 Rosca/ profundid. (mm)	D4 Rosca/ profundid. (mm)	H1 (mm)	H2 (mm)	H3 (mm)	H4 (mm)	L1 (mm)	L2 (mm)
8	4	16	25	18	12.5	12.5	M5	M4/6.0	M4/8.0	M4/9.5	25	11.7	4.5	18.3	10	22
10	5	26	35	25	12.0	21	M5	M6/5.5	M5/10	M6/11.5	26	10.5	5.0	14.0	12	27
16	8	30	40	30	13.0	25.5	M5	M6/5.5	M6/12	M6/11.5	32	12.0	7.5	15.5	12	27
20	8	30	40	30	12.5	24.5	M5	M6/8.0	M6/14	M6/11.5	39.5	15.5	8.0	20.0	12	22
25	10	35	55	39	17.5	34.75	G 1/8"	M8/7.5	M8/18	M8/10.5	45	19.0	12.0	23.0	15	35
32	12	45	65	49	20.0	40.5	G 1/8"	M8/7.5	M8/20	M8/10.5	50	20.0	10.8	28.3	15	35
40	15	50	70	54	23.0	44.5	G 1/4"	M8/10.5	M8/20	M8/10.5	65	27.0	15.0	36.5	20	40

Diâmetro (mm)		(mm) Curso							
		10	25	50	80	100	125	160	200
8	L3	74	89	129	169	192	-	-	-
	L4	21	36	76	116	2 x 69.5	-	-	-
	L5	29	44	2 x 42	2 x 62	3 x 49	-	-	-
	L6	22	22	22	22	22	-	-	-
Peso (g)		100	150	200	260	300	-	-	-
10/16	L3	80	95	135	175	200	245	305	360
	L4	15	30	70	2 x 55	2 x 67.5	2 x 90	2 x 120	2 x 147.5
	L5	31	2 x 23	2 x 43	3 x 42	3 x 50	3 x 65	3 x 85	4 x 78
	L6	24	24	24	24	24.5	24.5	24.5	23.5
Peso [g]		190/290	240/380	340/530	440/630	540/730	590/880	780/1080	890/1280
20	L3	80	95	135	175	200	245	305	360
	L4	25	30	70	2 x 55	2 x 67.5	2 x 90	2 x 120	2 x 147.5
	L5	31	2 x 23	2 x 43	3 x 42	3 x 50	3 x 65	3 x 85	4 x 78
	L6	24	24	24	24	24.5	24.5	24.5	23.5
Peso [g]		390	440	580	730	830	1030	1280	1530
25/32	L3	101	121	156	211	246	286	341	411
	L4	20	40	75	130	2 x 82.5	2 x 102.5	2 x 130	2 x 165
	L5	45	65	2 x 50	2 x 78	2 x 95	3 x 77	3 x 95	3 x 115
	L6	27.5	27.5	27.5	27	27.5	27	27.5	32.5
Peso [g]		640/840	740/1000	1000/1300	1340/1740	1540/2040	1840/2400	2200/2840	2600/3440
40	L3	116	131	166	221	256	296	351	421
	L4	25	40	75	130	2 x 82.5	2 x 102.5	2 x 130	2 x 165
	L5	50	65	2 x 50	2 x 78	2 x 95	3 x 77	3 x 95	3 x 115
	L6	32.5	32.5	32.5	32	32.5	32	32.5	37.5
Peso [g]		1340	1540	1900	2500	2900	3300	3940	4640

DIMENSÕES DA UNIDADE CORREDIÇA COMPACTA DE PRECISÃO SÉRIE S8-C

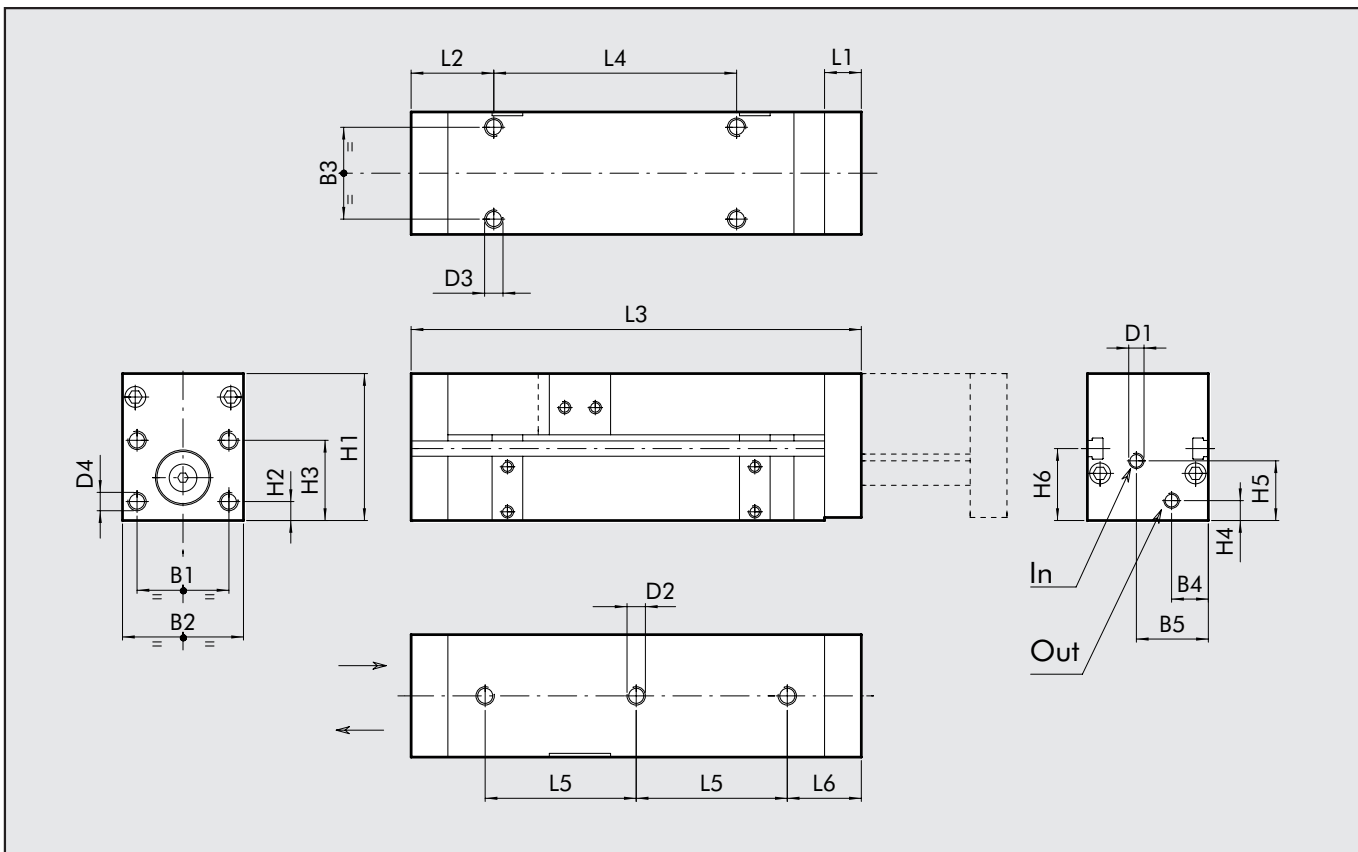

Diâmetro Ø (mm)	Diâmetro do êmb Ø (mm)	B1 (mm)	B2 (mm)	B3 (mm)	B4 (mm)	B5 (mm)	D1 (mm)	D2 Rosca/ Profund. (mm)	D3 Rosca/ Profund. (mm)	D4 Rosca/ Profund. (mm)	H1 (mm)	H2 (mm)	H3 (mm)	H4 (mm)	H5 (mm)	L1 (mm)	L2 (mm)
10	5	24	35	25	12.0	21.0	M5	M6/5.5	M5/6	M6/11.5	35	5.7	20.7	7.0	14.0	12	27
16	8	28	40	30	13.0	25.5	M5	M6/5.5	M6/10	M6/11.5	40	6.2	21.2	7.5	15.5	12	27
20	8	28	40	30	12.5	24.5	M5	M6/8.0	M6/14	M6/11.5	48	6.2	26.2	8.0	20.0	12	27
25	10	35	55	39	17.5	34.75	G 1/8"	M8/7.5	M8/15	M8/10.5	60	10.2	35.2	11.0	24.0	15	35
32	12	45	65	49	20.0	40.5	G 1/8"	M8/7.5	M8/20	M8/10.5	70	10.2	40.2	10.8	28.3	15	35
40	15	50	70	54	23.0	44.5	G 1/4"	M8/10.5	M8/20	M8/10.5	80	10.2	45.2	15.0	36.5	20	40

Diâmetro (mm)		(mm) Curso						
		25	50	80	100	125	160	200
10/16	L3	135	175	200	245	305	360	440
20	L4	70	2 x 55	2 x 67.5	2 x 90	2 x 120	2 x 147.5	3 x 125
	L5	2 x 43	3 x 42	3 x 50	3 x 65	3 x 85	4 x 78	4 x 98
	L6	24	24	24.5	24.5	24.5	23.5	23.5
Peso [g]		450/640/780	520/720/860	605/815/960	720/935/1200	870/1100/1460	1080/1335/1740	1320/1595/2160
25/32	L3	211	211	246	286	341	411	501
	L4	130	130	2 x 82.5	2 x 102.5	2 x 130	2 x 165	3 x 140
	L5	2 x 78	2 x 78	2 x 95	3 x 77	3 x 95	3 x 115	4 x 110
	L6	27	27	27.5	27	27.5	32.5	30.0
Peso [g]		1400/2100	1700/2420	2060/2800	2440/3260	2920/3900	3585/4760	4345/5640
40	L3	116	221	256	296	351	421	511
	L4	75	130	2 x 82.5	2 x 102.5	2 x 130	2 x 165	3 x 140
	L5	2 x 50	2 x 78	2 x 95	3 x 77	3 x 95	3 x 115	4 x 110
	L6	32.5	32	32.5	32	32.5	37.5	35
Peso [g]		2940	3240	3240	3940	4575	5460	6540
40	L3	116	221	256	296	351	421	511
	L4	75	130	2 x 82.5	2 x 102.5	2 x 130	2 x 165	3 x 140
	L5	2 x 50	2 x 78	2 x 95	3 x 77	3 x 95	3 x 115	4 x 110
	L6	32.5	32	32.5	32	32.5	37.5	35
Peso [g]		2940	3240	3240	3940	4575	5460	6540

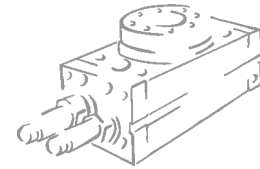

DIMENSÕES DA UNIDADE CORREDIÇA COMPACTA DE PRECISÃO SÉRIE S8-C, COMPLETA

1

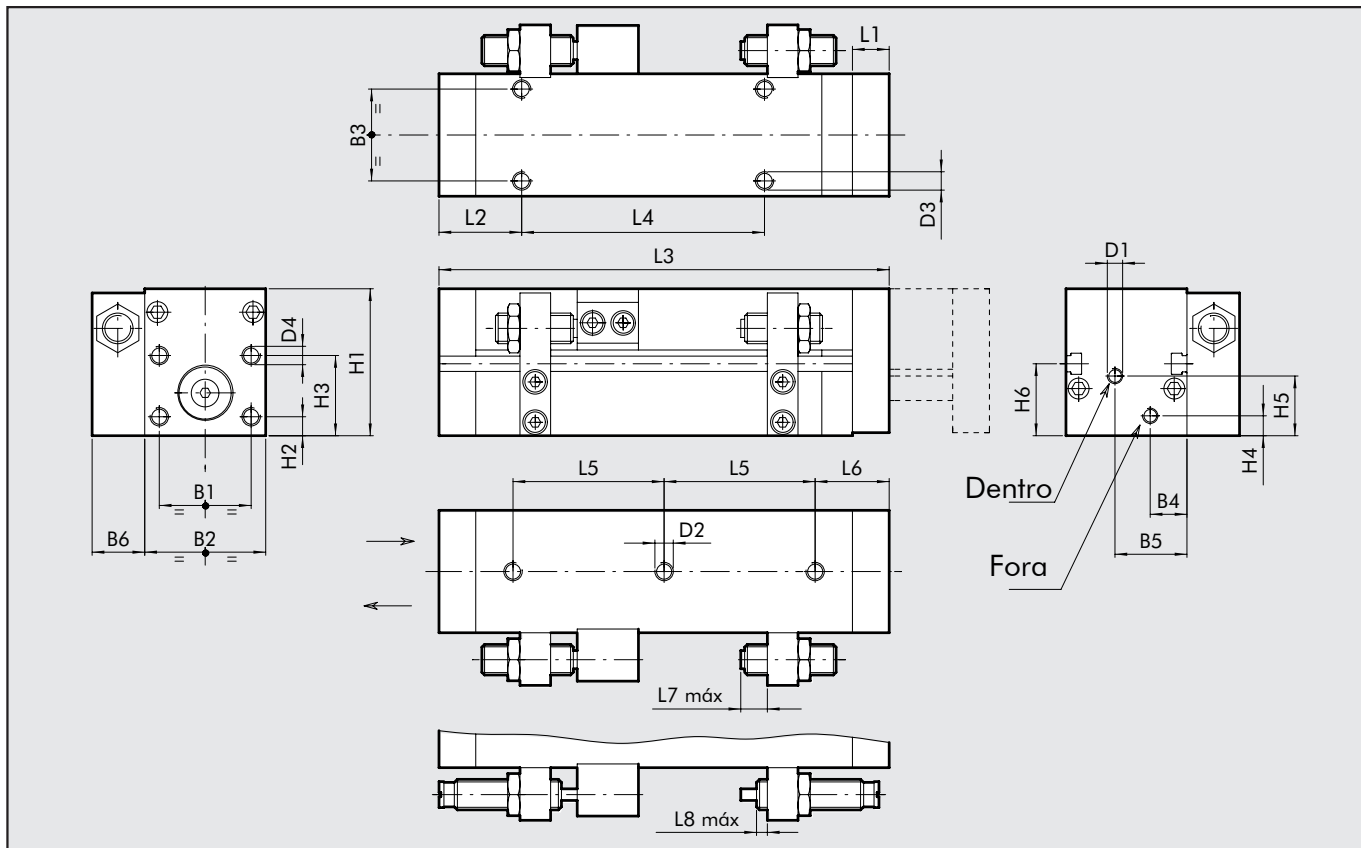

Diâmetro Ø (mm)	Diâmetro do êmbol Ø (mm)	B1 (mm)	B2 (mm)	B3 (mm)	B4 (mm)	B5 (mm)	B6 (mm)	D1 (mm)	D2 Rosca/ Profund, (mm)	D3 Rosca/ Profund, (mm)	D4 Rosca/ Profund, (mm)	H1 (mm)	H2 (mm)	H3 (mm)	H4 (mm)	H5 (mm)	L1 (mm)	L2 (mm)	L7 (mm)	L8 (mm)
10	5	24	35	25	12.0	21.0	17.5	M5	M6/5.5	M5/6	M6/11.5	35	5.7	20.7	7.0	14.0	12	27	5	6.4
16	8	28	40	30	13.0	25.5	17.5	M5	M6/5.5	M6/10	M6/11.5	40	6.2	21.2	7.5	15.5	12	27	5	10
20	8	28	40	30	12.5	24.5	17	M5	M6/8.0	M6/14	M6/11.5	48	6.2	26.2	8.0	20.0	12	27	5	16
25	10	35	55	39	17.5	34.75	22	G 1/8"	M8/7.5	M8/15	M8/10.5	60	10.2	35.2	11.0	24.0	15	35	5	16
32	12	45	65	49	20.0	40.5	22	G 1/8"	M8/7.5	M8/20	M8/10.5	70	10.2	40.2	10.8	28.3	15	35	5	16
40	15	50	70	54	23.0	44.5	32	G 1/4"	M8/10.5	M8/20	M8/10.5	80	10.2	45.2	15.0	36.5	20	40	5	19

Diâmetro (mm)		(mm) Curso						
		25	50	80	100	125	160	200
10/16	L3	135	175	200	245	305	360	440
20	L4	70	2 x 55	2 x 67.5	2 x 90	2 x 120	2 x 147.5	3 x 125
	L5	2 x 43	3 x 42	3 x 50	3 x 65	3 x 85	4 x 78	4 x 98
	L6	24	24	24.5	24.5	24.5	23.5	23.5
Peso [g]		500/690/830	570/770/910	655/865/1010	770/9835/1250	920/1150/1510	1080/1335/1740	1320/1595/2160
25/32	L3	156	211	246	286	341	411	501
	L4	75	130	2 x 82.5	2 x 102.5	2 x 130	2 x 165	3 x 140
	L5	2 x 50	2 x 78	2 x 95	3 x 77	3 x 95	3 x 115	4 x 110
	L6	27.5	27	27.5	27	27.5	32.5	30.0
Peso [g]		1500/2200	1800/2520	2160/2900	2540/3360	3020/4000	3685/4860	4445/5740
40	L3	116	221	256	296	351	421	511
	L4	75	130	2 x 82.5	2 x 102.5	2 x 130	2 x 165	3 x 140
	L5	2 x 50	2 x 78	2 x 95	3 x 77	3 x 95	3 x 115	4 x 110
	L6	32.5	32	32.5	32	32.5	37.5	35
Peso [g]		3140	3440	3740	4140	4775	5660	6740

CHAVE DE CÓDIGO PARA UNIDADE CORREDIÇA DE PRECISÃO S8-B

W 1 4 8 B	0 8	O	0 5 0
TIPO	DIÂMETRO	VERSÕES	CURSO
Unidade deslizante de precisão série S8 tipo B	08 10 16 20 25 32 40	0 não-magnético 6* não-magnético, amortecido fixado, pneumático	10 mm 25 mm 50 mm 80 mm 100 mm 125 mm (excluído Ø 8) 160 mm (excluído Ø 8) 200 mm (excluído Ø 8)
		* começa a partir de Ø20 e curso acima dos 80	

CHAVE DE CÓDIGO PARA UNIDADE CORREDIÇA DE PRECISÃO S8-C

W 1 4 8 C	1 0	O	0 5 0
TIPO	DIÂMETRO	VERSÕES	CURSO
Unidade deslizante de precisão série S8 tipo C	20 25 32	0 não-magnético 6* não-magnético com amortec.pneumático fixado 7 magnético com parada mecânica 4 magnético com desacelerador hidráulico 8* magnético com parada mecânica e amortecimento pneumático fixado; *começa a partir de Ø20 e curso acima 50	25 mm 50 mm 80 mm 100 mm 125 mm 160 mm 200 mm

SENSOR RETRÁTIL

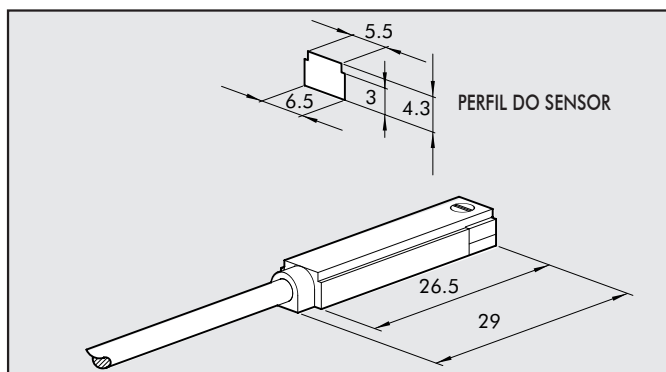

CÓDIGOS PARA PEDIDOS

Código	Descrição
W0950025390	SENSOR HALL DSL, 3 FIOS, NA 2.5 m
W0950029394	SENSOR HALL DSL, 3 FIOS, NA 300 mm M8
W0950022180	SENSOR HALL DSL, 2 FIOS, NA 2.5 m
W0950028184	SENSOR HALL DSL, 2 FIOS, NA 300 mm M8

DIAGRAMA DE LIGAÇÕES

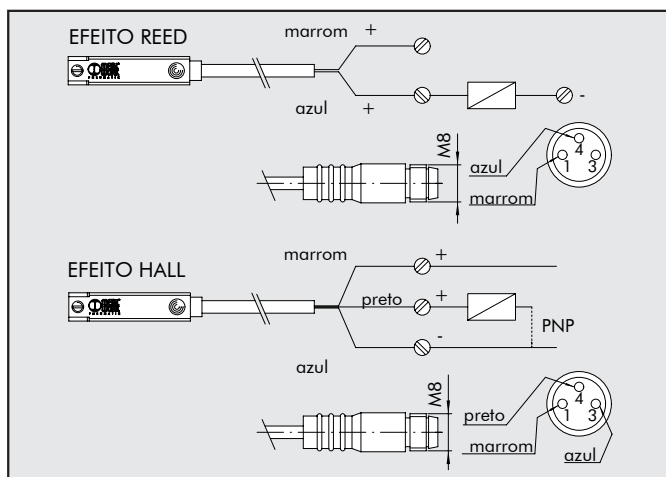

DADOS TÉCNICOS

	Reed	Hall
Tipo de contato	N.A.	N.A.
Comutador	-	PNP
Variação de tensão DC	V 3÷30	6÷30
Variação de tensão AC	V 3÷30	-
Consumo	A 0.1	0.2
Potência DC	W 6	4
Potência AC	VA 6	-
Variação de temperatura	°C -20°C a +85°C	
Tempo de ativação	s 0.5µ	0.8µ
Tempo de risco	0.1µ	0.3µ
Vida útil sem manutenção	imp 10 milhões	10 ⁹ milhões
Resistência do contato	Ω 0.1	-
Grau de proteção	IP 65	-
Caída de voltagem	V 3	1
Número de fios	2	3