

UNIDADE CORREDIÇA DE CILINDROS GÊMEOS COM PLACAS FIXAS SÉRIE S12

Há dois sistemas de deslizamento disponíveis:

- Sobre buchas
- Sobre rolamentos

O conjunto é formado por dois cilindros haste passante emparelhados em um corpo em alumínio anodizado com encaixes para montagem de sensor retrátil. 5 diâmetros disponíveis: 2xØ12; 2xØ16; 2xØ20; 2xØ25; 2xØ30.

As hastas estão unidas através de um placa na qual o limite mecânico ou desacelerador hidráulico pode ser montado.

As conexões de ar estão nas extremidades da haste.

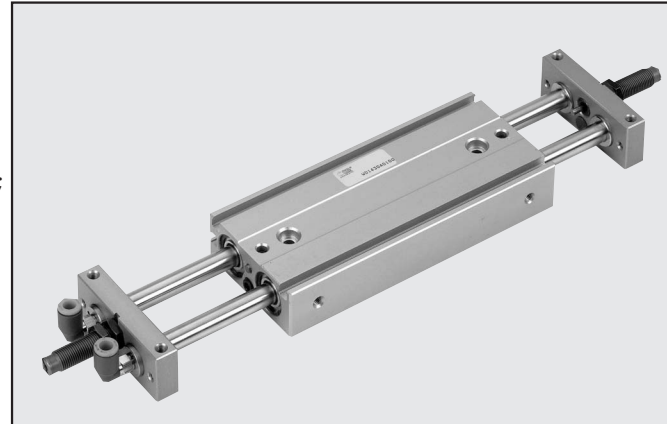

DADOS TÉCNICOS						
Fluido		20µm ar filtrado				
Variação de pressão		1.5 a 7 bar (0.15 a 0.7 MPa)				
Variação de temperatura	°C	5 a +60				
Velocidade do êmbolo	mm/s	30 a 200 mm/s				
Versão		Com bucha deslizante / Com bucha de rolamento / Com parafuso de parada / Com desacelerador hidráulico				
Diâmetro	mm	12	16	20	25	30
Diâmetro da haste	mm	6	8	10	12	16
Curso	mm	25	25	25	25	25
		50	60	50	50	50
		75	75	75	75	75
		-	100	100	100	100
		-	-	125	125	125
		-	-	-	150	150
Peso = X + (Y · C)	kg					
C= curso						
Versão deslizante (BUCHA)		X = 0.14	X = 0.25	X = 0.5	X = 0.7	X = 1.24
		Y = 0.002	Y = 0.0035	Y = 0.045	Y = 0.007	Y = 0.01
Versão com rolamento		X = 0.25	X = 0.37	X = 0.78	X = 1.04	X = 1.98
		Y = 0.002	Y = 0.0035	Y = 0.045	Y = 0.007	Y = 0.01
Avanço teórico (P = pressão relativa em bar)		16.9xP	N 30xP	47xP	75xP	101xP
Carga admissível		(os valores mostrados referem-se aos cursos mínimo e máximo)				
Versão deslizante (BUCHA)	N	Ft: 7÷3	Ft: 20÷4	Ft: 35÷4.5	Ft: 50÷5.4	Ft: 80÷12
		Fp: 4÷1.5	Fp: 4÷1.5	Fp: 12÷3	Fp: 15÷3.5	Fp: 20÷4.5
Versão com rolamento	N	Ft: 13÷5	Ft: 35÷6.5	Ft: 58÷7	Ft: 80÷8	Ft: 130÷18
		Fp: 6÷3	Fp: 11÷3	Fp: 18÷5	Fp: 23÷6	Fp: 50÷8

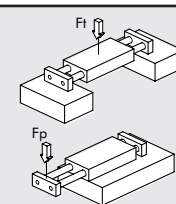

COMPONENTES

- ① FLANGE: alumínio anodizado
- ② ARRUELA: aço
- ③ AMORTECEDOR: borracha
- ④ TOPE REGULÁVEL: aço zincado
- ⑤ MANCAL: latão
- ⑥ ÊMBOLO: latão
- ⑦ ÍMÃ: Plastroferrite
- ⑧ CORPO: alumínio anodizado
- ⑨ O-RINGS: NBR
- ⑩ BUCHA: rolamento de esferas
- ⑪ PARAFUSO: com alimentação pneumática

A = Versão com bucha deslizante

B = Versão com bucha de rolamento de esferas

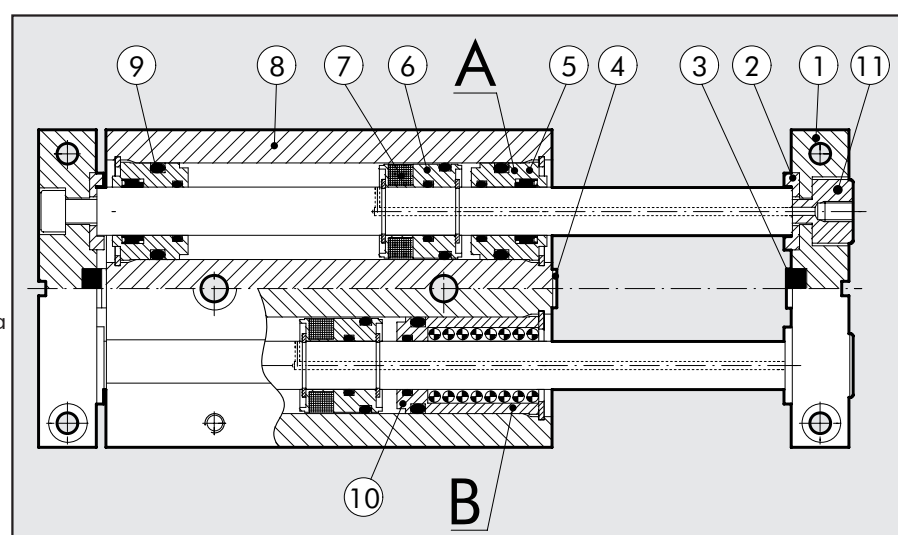

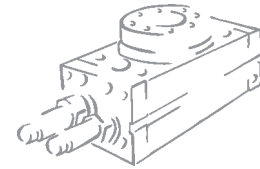

DIMENSÕES DA UNIDADE CORREDIÇA COM BUCHA E CILINDROS GÊMEOS SÉRIE S12 - Ø 12-30

1

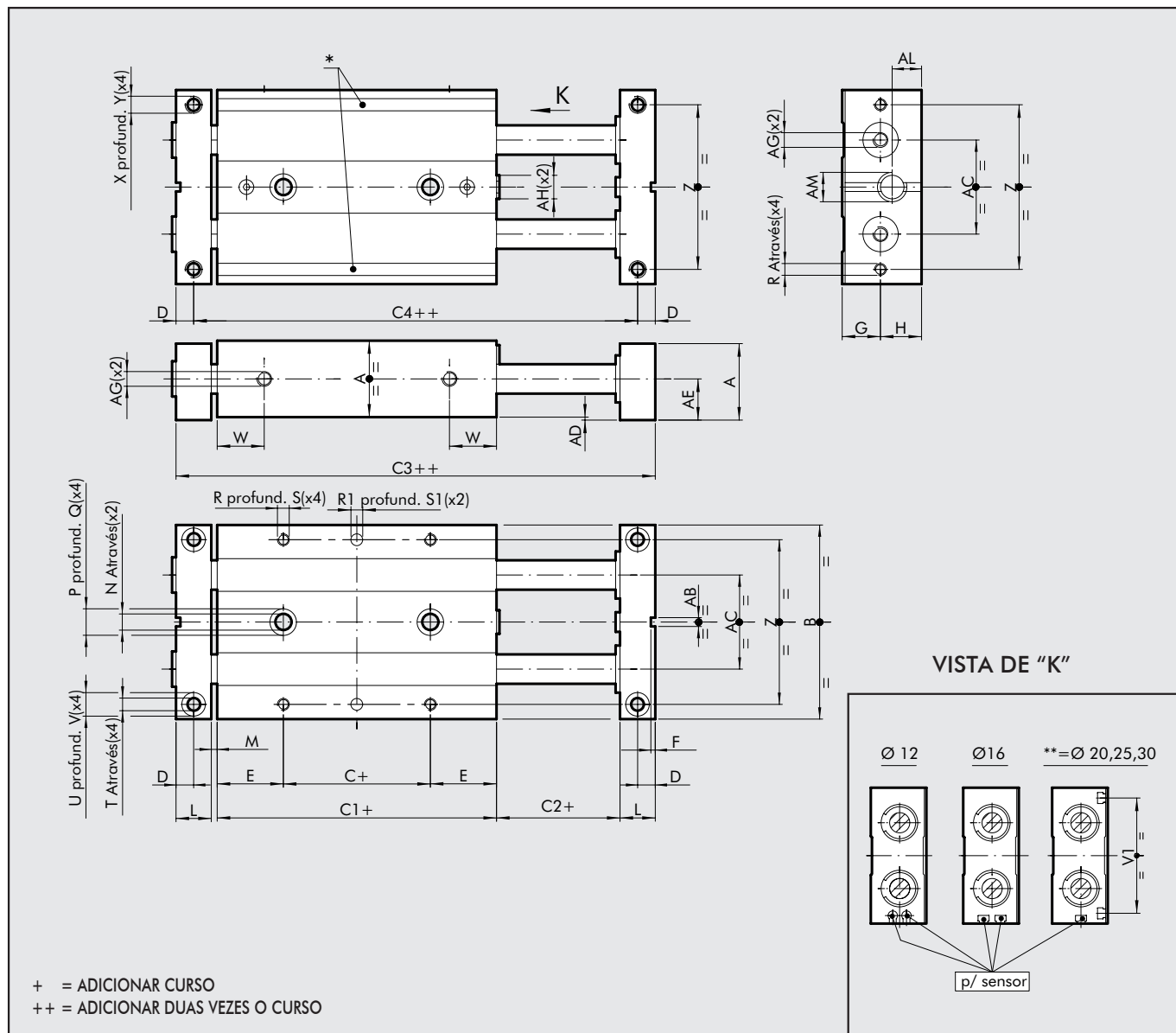

Código	Ø	A	B	C	C1	C2	C3	C4	D	E	F	G	H	L	M	N	P	Q	R	R1 ^{H7}	S	S1	T
W1460122...*	12	18	46	5	45	2	65	57	4	20	1.5	9	10	8	2	4.3	8	4	M3	4	5	3	3.3
W1460162...*	16	22	56	10	50	2	74	64	5	20	1.5	11	12	10	2	4.3	8	4	M4	4	6	3	4.3
W1460202...*	20	26	66	10	55	2	83	71	6	22.5	1.5	13	14	12	2	5.5	9	5	M4	4	7	3	4.3
W1460252...*	25	32	78	10	60	2	92	78	7	25	2.5	16	17	14	2	6.5	10.5	6	M5	4	7	3	5.2
W1460302...*	30	36	98	10	70	2	106	90	8	30	2.5	18	19	16	2	8.5	14	8	M6	6	8	5	5.2

*Inserir curso requerido

Ø	U	V	W	X	Y	Z	Z1	AB	AC	AD	AE	AF	AG	AH	AM	AL
12	6	3	14	M4	6	38	-	3	20	1	10	4	M5	M5	M8 x 1	7
16	8	4	15	M5	8	46	-	3	26	1	12	5	M5	M6	M10 x 1	8.5
20	8	4	16	M5	10	56	54	3	30	1	14	5	M5	M8	M10 x 1	9
25	9	5	19	M6	12	66	64	5	39	1	17	6	M5	M10	M12 x 1	10
30	9	5	21	M6	12	86	82	5	52	1	19	6	G 1/8	M12	M14 x 1.5	12

- Curso p/ diâmetro 12 mm 25; 50; 75
- Curso p/ diâmetro 16 mm 25; 50; 75; 100
- Curso p/ diâmetro 20 mm 25; 50; 75; 100; 125
- Curso p/ diâmetro 25 mm 25; 50; 75; 125; 150
- Curso p/ diâmetro 30 mm 25; 50; 75; 125; 150

DIMENSÕES DA UNIDADE CORREDIÇA C/ ESFERAS RECIRCULANTES CILINDROS GÊMEOS SÉRIE S12 Ø12-30

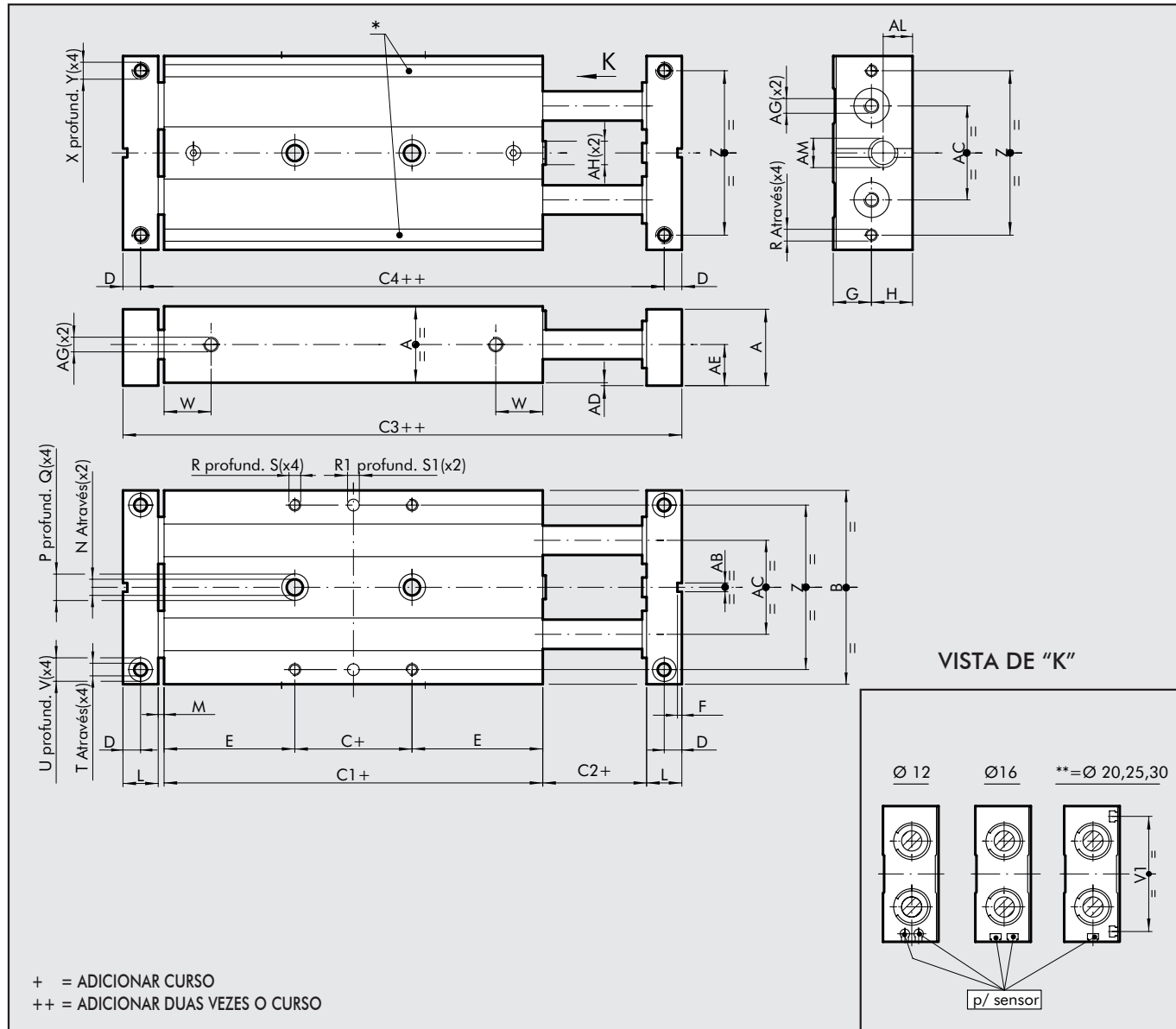

Código	Ø	A	B	C	C1	C2	C3	C4	D	E	F	G	H	L	M	N	P	Q	R	R1 ^{H7}	S	S1	T
W1460123...*	12	18	46	5	71	2	91	83	4	33	1.5	9	10	8	2	4.3	8	4	M3	4	5	3	3.3
W1460163...*	16	22	56	10	85	2	109	99	5	37.5	1.5	11	12	10	2	4.3	8	4	M4	4	6	3	4.3
W1460203...*	20	26	66	10	99	2	127	115	6	44.5	1.5	13	14	12	2	5.5	9	5	M4	4	7	3	4.3
W1460253...*	25	32	78	10	105	2	137	123	7	47.5	2.5	16	17	14	2	6.5	10.5	6	M5	4	7	3	5.2
W1460303...*	30	36	98	10	128	2	164	148	8	59	2.5	18	19	16	2	8.5	14	8	M6	6	8	5	5.2

*Inserir curso requerido

Ø	U	V	W	X	Y	Z	Z1	AB	AC	AD	AE	AF	AG	AH	AM	AL
12	6	3	28	M4	6	38	-	3	20	1	10	4	M5	M5	M8 x 1	7
16	8	4	33	M5	8	46	-	3	26	1	12	5	M5	M6	M10 x 1	8.5
20	8	4	40	M5	10	56	54	3	30	1	14	5	M5	M8	M10 x 1	9
25	9	5	42	M6	6	66	64	5	39	1	17	6	M5	M10	M12 x 1	10
30	9	5	50	M6	12	86	82	5	52	1	19	6	G 1/8	M12	M14 x 1.5	12

Curso p/ diâmetro 12 mm	25; 50; 75
Curso p/ diâmetro 16 mm	25; 50; 75; 100
Curso p/ diâmetro 20 mm	25; 50; 75; 100; 125
Curso p/ diâmetro 25 mm	25; 50; 75; 125; 150
Curso p/ diâmetro 30 mm	25; 50; 75; 125; 150

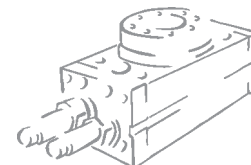

DIMENSÕES DA UNIDADE CORREDIÇA COM BUCHA E COM DESACELERADOR GÊMEOS SÉRIE S12 - Ø12-30

1

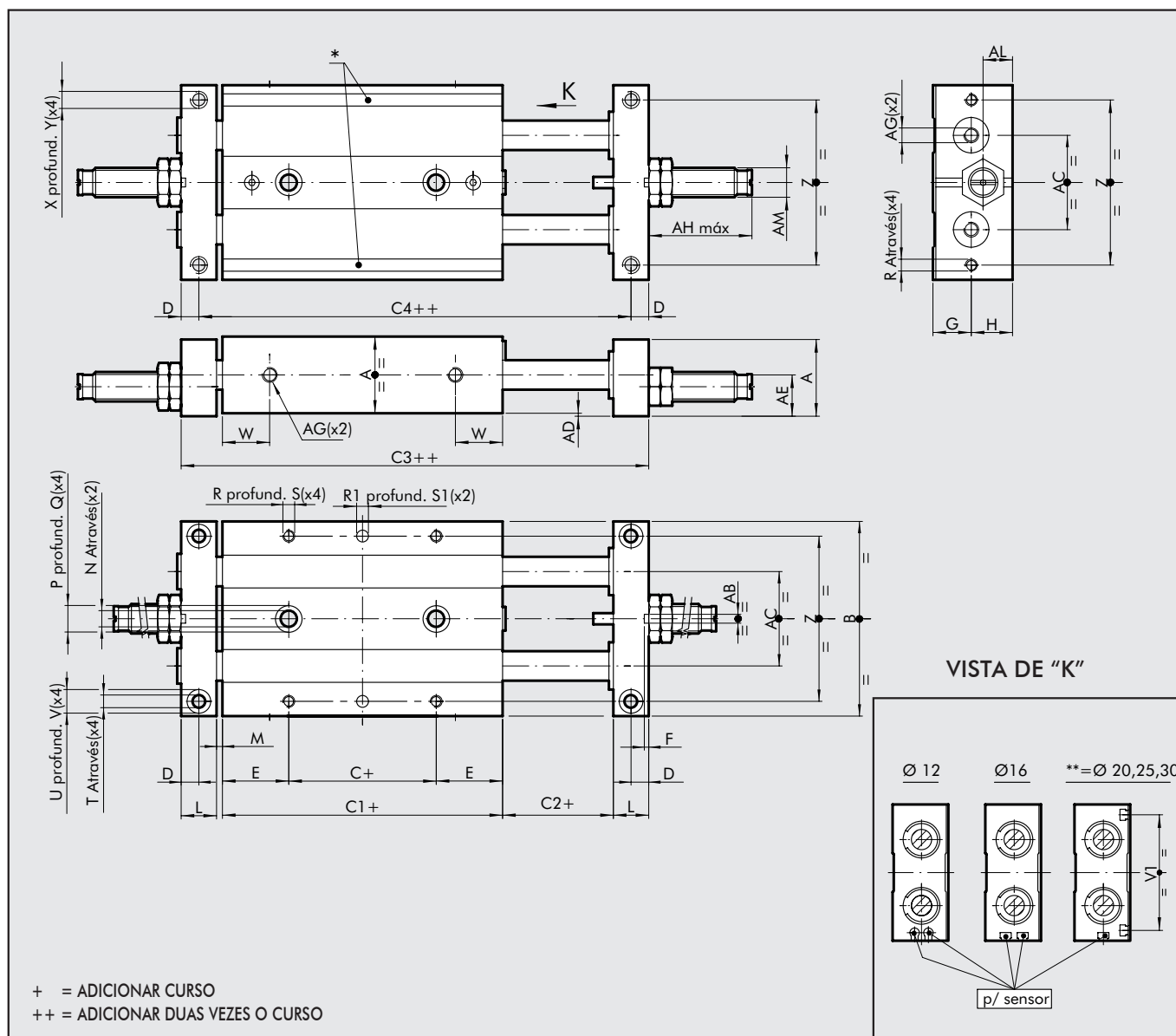

Código	Ø	A	B	C	C1	C2	C3	C4	D	E	F	G	H	L	M	N	P	Q	R	R1 ^{H7}	S	S1	T
W1460124...*	12	18	46	5	45	2	65	57	4	20	1.5	9	10	8	2	4.3	8	4	M3	4	5	3	3.3
W1460164...*	16	22	56	10	50	2	74	64	5	20	1.5	11	12	10	2	4.3	8	4	M4	4	6	3	4.3
W1460204...*	20	26	66	10	55	2	83	71	6	22.5	1.5	13	14	12	2	5.5	9	5	M4	4	7	3	4.3
W1460254...*	25	32	78	10	60	2	92	78	7	25	2.5	16	17	14	2	6.5	10.5	6	M5	4	7	3	5.2
W1460304...*	30	36	98	10	70	2	106	90	8	30	2.5	18	19	16	2	8.5	14	8	M6	6	8	5	5.2

*Inserir curso requerido

Ø	U	V	W	X	Y	Z	Z1	AB	AC	AD	AE	AF	AG	AH	AM	AL
12	6	3	14	M4	6	38	-	3	20	1	10	4	M5	30	M8 x 1	7
16	8	4	15	M5	8	46	-	3	26	1	12	5	M5	35	M10 x 1	8.5
20	8	4	16	M5	10	56	54	3	30	1	14	5	M5	35	M10 x 1	9
25	9	5	19	M6	12	66	64	5	39	1	17	6	M5	36	M12 x 1	10
30	9	5	21	M6	12	86	82	5	52	1	19	6	G 1/8	60	M14 x 1.5	12

Curso p/ diâmetro 12 mm	25; 50; 75
Curso p/ diâmetro 16 mm	25; 50; 75; 100
Curso p/ diâmetro 20 mm	25; 50; 75; 100; 125
Curso p/ diâmetro 25 mm	25; 50; 75; 125; 150
Curso p/ diâmetro 30 mm	25; 50; 75; 125; 150

DIMENSÕES DA UNIDADE CORREDIÇA C/CILINDROS GÊMEOS C/ROLAMENTO E DESACELERADOR SÉRIE S12 - Ø 12-30

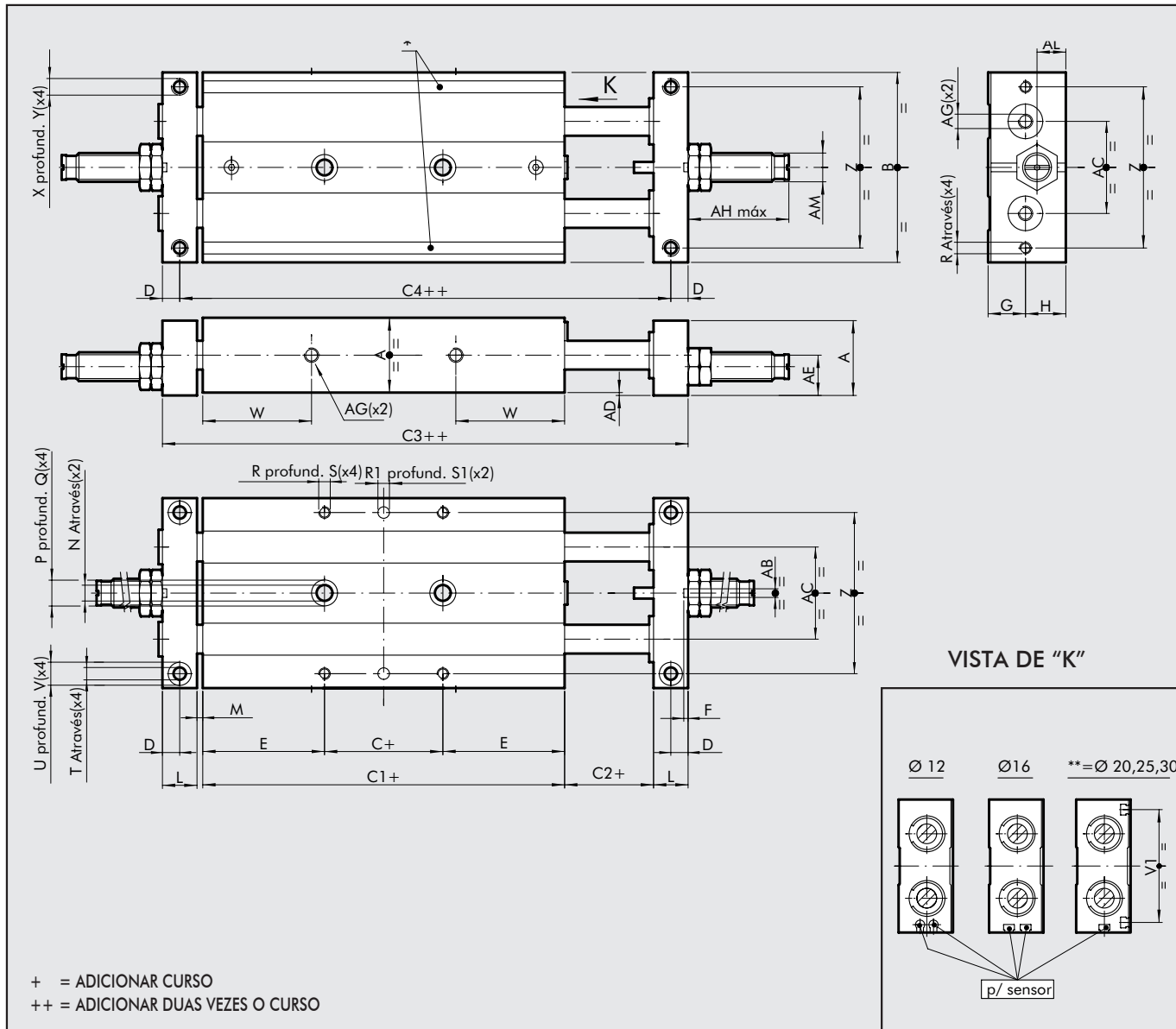

Código	Ø	A	B	C	C1	C2	C3	C4	D	E	F	G	H	L	M	N	P	Q	R	R1 ^{H7}	S	S1	T
W1460125...*	12	18	46	5	71	2	91	83	4	33	1.5	9	10	8	2	4.3	8	4	M3	4	5	3	3.3
W1460165...*	16	22	56	10	85	2	109	99	5	37.5	1.5	11	12	10	2	4.3	8	4	M4	4	6	3	4.3
W1460205...*	20	26	66	10	99	2	127	115	6	44.5	1.5	13	14	12	2	5.5	9	5	M4	4	7	3	4.3
W1460255...*	25	32	78	10	105	2	137	123	7	47.5	2.5	16	17	14	2	6.5	10.5	6	M5	4	7	3	5.2
W1460305...*	30	36	98	10	128	2	164	148	8	59	2.5	18	19	16	2	8.5	14	8	M6	6	8	5	5.2

*Inserir curso requerido

Ø	U	V	W	X	Y	Z	Z1	AB	AC	AD	AE	AF	AG	AH	AM	AL
12	6	3	28	M4	6	38	-	3	20	1	10	4	M5	30	M8 x 1	7
16	8	4	33	M5	8	46	-	3	26	1	12	5	M5	35	M10 x 1	8.5
20	8	4	40	M5	10	56	54	3	30	1	14	5	M5	35	M10 x 1	9
25	9	5	42	M6	6	66	64	5	39	1	17	6	M5	36	M12 x 1	10
30	9	5	50	M6	12	86	82	5	52	1	19	6	G 1/8	60	M14 x 1.5	12

Curso p/ diâmetro 12 mm	25; 50; 75
Curso p/ diâmetro 16 mm	25; 50; 75; 100
Curso p/ diâmetro 20 mm	25; 50; 75; 100; 125
Curso p/ diâmetro 25 mm	25; 50; 75; 125; 150
Curso p/ diâmetro 30 mm	25; 50; 75; 125; 150

ACESSÓRIOS

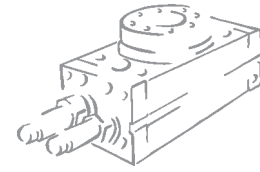

SENSOR MAGNÉTICO Ø 4, P/ UNIDADE CORREDIÇA S12 Ø12

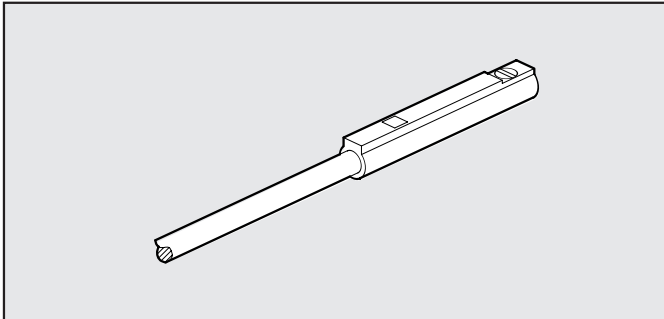

Código	Descrição
W0950044180	SENSOR MAGNÉTICO REED 2 FIOS 24VCC 1 m

1

SENSOR RETRÁTIL, P/ UNIDADE CORREDIÇA S12 Ø16÷30

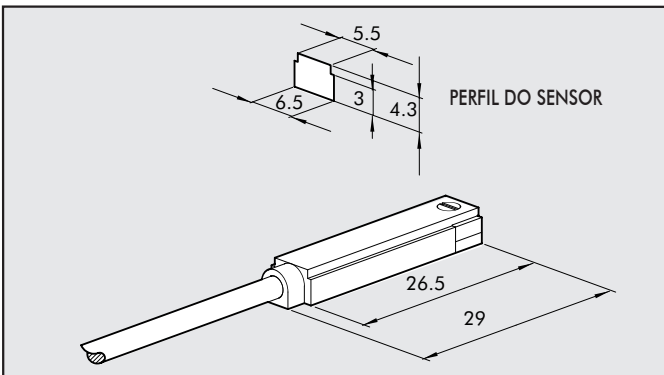

Código	Descrição
W0950025390	SENSOR HALL DSL, 3 FIOS, NA 2.5 m
W0950029394	SENSOR HALL DSL, 3 FIOS, NA 300 mm M8
W0950022180	SENSOR HALL DSL, 2 FIOS, NA 2.5 m
W0950028184	SENSOR HALL DSL, 2 FIOS, NA 300 mm M8

DIAGRAMA DE LIGAÇÕES

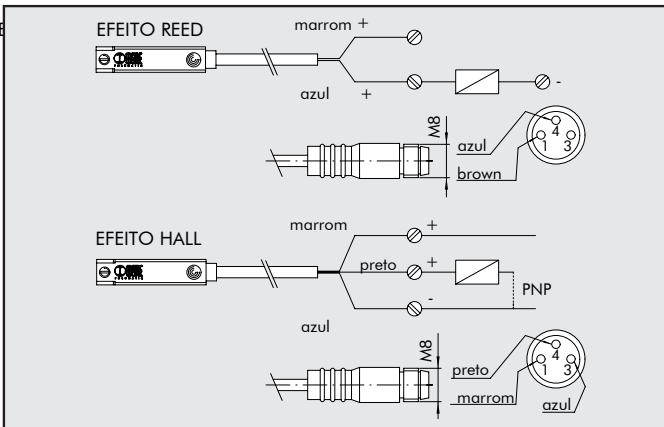

DADOS TÉCNICOS

	Reed	Hall
Tipo de contato	N.A.	N.A.
Comutador	-	PNP
Variação de tensão BC	V	3÷30
Variação de tensão AC	V	3÷30
Consumo	A	0.1
Tensão CC	W	6
Tensão CA	VA	6
Variação de temperatura	°C	-20°C a +85°C
Tempo de ativação	s	0.5µs
Tempo de desativação	s	0.1µs
Vida útil	imp	10 milhões
Resistência do contato	Ω	0.1
Grau de proteção	IP	65
Caída de tensão	V	3
Número de fios	2	3

PERFIL PLASTICO DE PROTEÇÃO DO CABO

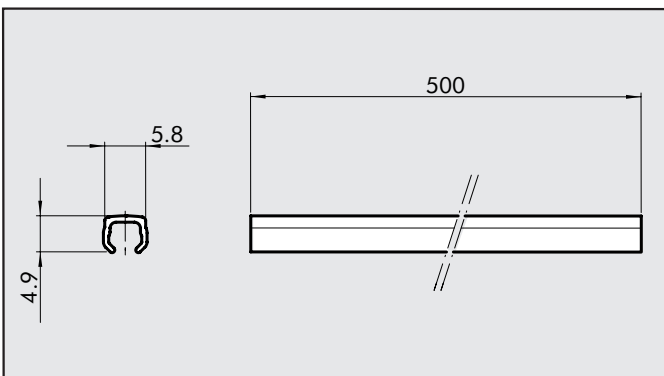

Código	Descrição
W0950000160	PERFIL 500 MM